

SIEMENS

Ingenuity for life



3TS 控制与保护产品

产品样本
2021

siemens.cn/fom

3TS 控制与保护产品

产品样本 • 2021



3VS 马达保护断路器

概述	4
选型和订货信息	5
技术参数	7
尺寸图	8

3TS 接触器

概述	9
订货号含义	9
选型和订货信息	10
技术参数	12
尺寸图	15

3US 热过载继电器

概述	18
选型和订货信息	19
技术参数	20
安装使用说明	23
尺寸图	24

3TH 中间继电器

概述	27
选型和订货信息	28
外型及安装尺寸	30

3VS 马达保护断路器

通用数据

概述

3VS 断路器是额定电流最大至 52A 的紧凑型断路器。根据限流原理进行工作。可用于电机或其它负荷的起动，断开及过载和短路保护；3VS 还可用作电动机断相保护。用于电机或设备保护时，上述断路器都配备过电流瞬时脱扣器和反时限延时过载脱扣器。断路器和接触器可组合成无熔断器型组合起动装置。







3VS 断路器适用于任何一种气候。按封闭房间内良好操作环境下进行设计（例如：无尘埃，腐蚀性气体）。在有尘埃和潮湿房间里安装使用前，它们必须合理地进行密封、处理。断路器的各种工作参数：允许环境温度，最大通断能力，脱扣动作电流和其它限制性操作参数，在技术数据与脱扣特性中给出。

断路器的特征曲线反映了电动机的过载及短路保护特性。反时限过负荷脱扣器可根据被保护电机的额定电流进行整定，而瞬时过流脱扣装置是按照额定电流 12 倍预设好的以保证躲过电动机起动电流。

选型和订货信息

螺钉接线端子, CLASS 10A





	额定电流 A	电机功率 400V kW	整定电流范围		订货号
			热过载 A 	瞬时脱扣 A 	
3VS13 至 25A, 辅助触点 1NO+1NC					
	0.4	0.09/0.12	0.24 ~ 0.4	4.8	3VS1340-1MD00
	0.6	0.12/0.18	0.4 ~ 0.6	7.2	3VS1340-1ME00
	1	0.25	0.6 ~ 1	12	3VS1340-1MF00
	1.6	0.37/0.55	1 ~ 1.6	19	3VS1340-1MG00
	2.4	0.75	1.6 ~ 2.4	29	3VS1340-1MH00
	3.2	1.1	2 ~ 3.2	38	3VS1340-1NH00
	4	1.1/1.5	2.4 ~ 4	48	3VS1340-1MJ00
	5	1.5/2.2	3.2 ~ 5	60	3VS1340-1NJ00
	6	2.2	4 ~ 6	72	3VS1340-1MK00
	8	3	5 ~ 8	96	3VS1340-1NK00
	10	3/4	6 ~ 10	120	3VS1340-1ML00
	13	4/5.5	8 ~ 13	156	3VS1340-1NL00
	16	7.5	10 ~ 16	190	3VS1340-1MM00
	20	7.5	14 ~ 20	240	3VS1340-1MN00
	25	11	18 ~ 25	300	3VS1340-1MP00
3VS13 至 25A, 无辅助触点					
	0.4	0.09/0.12	0.24 ~ 0.4	4.8	3VS1340-0MD00
	0.6	0.12/0.18	0.4 ~ 0.6	7.2	3VS1340-0ME00
	1	0.25	0.6 ~ 1	12	3VS1340-0MF00
	1.6	0.37/0.55	1 ~ 1.6	19	3VS1340-0MG00
	2.4	0.75	1.6 ~ 2.4	29	3VS1340-0MH00
	3.2	1.1	2 ~ 3.2	38	3VS1340-0NH00
	4	1.1/1.5	2.4 ~ 4	48	3VS1340-0MJ00
	5	1.5/2.2	3.2 ~ 5	60	3VS1340-0NJ00
	6	2.2	4 ~ 6	72	3VS1340-0MK00
	8	3	5 ~ 8	96	3VS1340-0NK00
	10	3/4	6 ~ 10	120	3VS1340-0ML00
	13	4/5.5	8 ~ 13	156	3VS1340-0NL00
	16	7.5	10 ~ 16	190	3VS1340-0MM00
	20	7.5	14 ~ 20	240	3VS1340-0MN00
	25	11	18 ~ 25	300	3VS1340-0MP00

3VS 马达保护断路器

通用数据

选型和订货信息

螺钉接线端子, CLASS 10A

	额定电流 A	电机功率 400V kW	整定电流范围		订货号
			热过载 A 	瞬时脱扣 A 	
3VS16 至 52A, 辅助触点 1NO+1NC					
	10	3/4	6 ~ 10	120	3VS1640-1ML00
	16	5.5/7.5	10 ~ 16	190	3VS1640-1MM00
	25	11	16 ~ 25	300	3VS1640-1MN00
	32	15	22 ~ 32	380	3VS1640-1MP00
	40	18.5	28 ~ 40	480	3VS1640-1MQ00
	52	22	36 ~ 52	600	3VS1640-1MR00
3VS16 至 52A, 无辅助触点					
	10	3/4	6 ~ 10	120	3VS1640-0ML00
	16	5.5/7.5	10 ~ 16	190	3VS1640-0MM00
	25	11	16 ~ 25	300	3VS1640-0MN00
	32	15	22 ~ 32	380	3VS1640-0MP00
	40	18.5	28 ~ 40	480	3VS1640-0MQ00
	52	22	36 ~ 52	600	3VS1640-0MR00

技术参数

型号			3VS13	3VS16
一般数据				
标准 IEC60947-1, IEC60947-2, IEC60947-4-1				
极数			3	
最大额定电流 $I_n \max$ (=最大额定工作电流 I_e)	A		25	52
允许环境温度				
操作	°C		-25 ~ 55	
存储/运输	°C		-50 ~ 80	
额定工作电压 U_e	V		690	
额定绝缘电压 U_i	V		750	
额定冲击耐受电压 U_i	kV		6	
额定频率	Hz		50/60	
使用类别				
IEC60947-2 (断路器)			A	
IEC60947-4-1 (电动机启动器)			AC-3	
脱扣等级class			10A	
温度补偿	IEC60947-4-1		有	
断相保护	IEC60947-4-1		有	
防护等级				
端子格不接线状态			IP00	
螺钉端子接线状态			IP20	
带负荷时每小时操作次数	1/h		25	
机械寿命				
小于25A			100,000	100,000
大于25A				30,000
辅助回路				
AC-15	230V	A	3	
	400V	A	1.5	
	500V	A	1	
DC-13	24V	A	2.8	
	60V	A	0.7	
	220V	A	0.3	
主电路导线截面				
单股线或多股线	mm ²		2 x (1至6)	1x1.5至 2x16 或 1x25+1x10
带端子的细多股线	mm ²		2 x (1至4)	1x1.5至 2x10 或 1x16+1x10
辅助电路导线截面				
单股线或多股线	mm ²		1x0.5至 2x2.5	—
带端子的细多股线	mm ²		1x0.5至 2x1.5	—

3VS 马达保护断路器

技术参数

短路分断能力

额定短路分断能力

下表显示在额定电流 I_n 和额定工作电压 U_e 下的额定极限短路分断能力 I_{cu} 和额定运行短路分断能力 I_{cs} 。

在彩色区域，额定极限短路分断能力不小于 100kA，因此不需要后备熔断器。

在其它区域，当断路器安装点的短路电流超过表中列出的断路器的额定短路分断能力时，断路器需要熔断器保护。后备熔断器按表中所列选用。

断路器	额定电流	低于 AC240V			低于 AC415V			低于 AC440V			低于 AC500V			低于 AC690V		
		I_{cu}	I_{cs}	最大后备熔断器 (gL/gG)	I_{cu}	I_{cs}	最大后备熔断器 (gL/gG)	I_{cu}	I_{cs}	最大后备熔断器 (gL/gG)	I_{cu}	I_{cs}	最大后备熔断器 (gL/gG)	I_{cu}	I_{cs}	最大后备熔断器 (gL/gG)
Type	A	kA	kA	A	kA	kA	A	kA	kA	A	kA	kA	A	kA	kA	A
3VS13	至 1A	短路电流低于 100 kA，不需要后备熔断器														
	1.6A															
	2.4A															
	3.2 和 4A															
	5 和 6A															
	8 和 10A															
	13 和 16A															
	20 和 25A	10(50)	10(50)	100	6(50)	6(50)	80	5(30)	5(30)	80	3(5)	3(5)	80	2	2	80
3VS16	至 2.4A	短路电流低于 100 kA，不需要后备熔断器														
	4A															
	6A															
	10A															
	16A															
	25A															
	32 和 63A	35	17	200	25	13	200	10	5	200	4	4	160	4	4	160

注：（）括号内数字为带限流器的 3VS13 断路器的短路分断能力

尺寸图

尺寸图

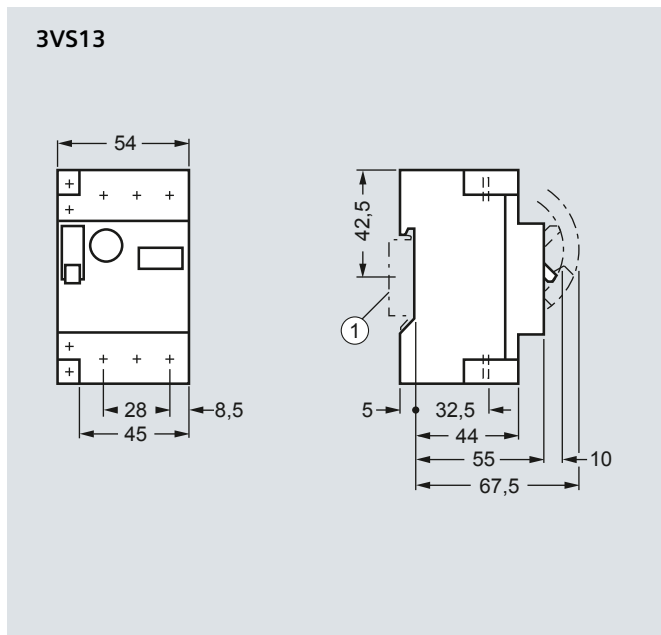

① 35mm 标准卡轨符合 EN 50 022 标准

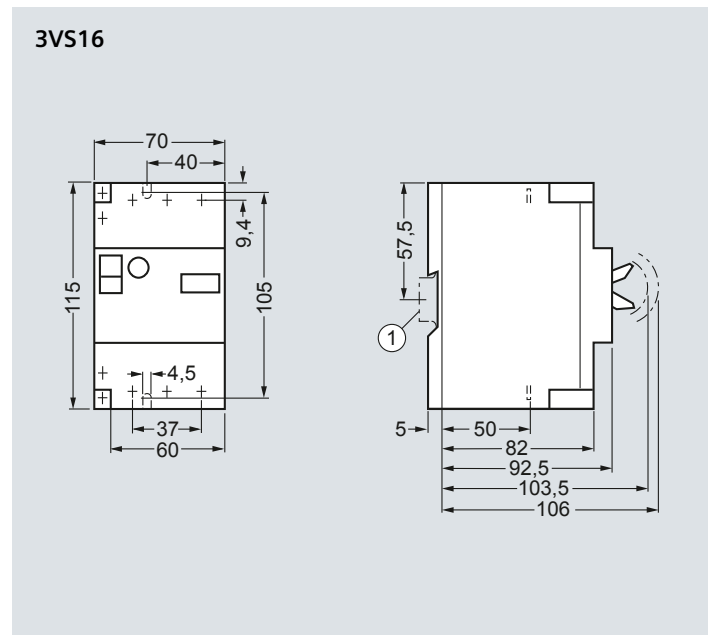

① 35mm 标准卡轨符合 EN50 022 标准

概述

说明

3TS 系列交流接触器用于交流 50Hz 或 60Hz，额定绝缘电压为 690~1000V，在 AC-3 使用类别下额定工作电压为 380V 时的额定工作电流为 6A-400A。主要供远距离接通及分断电路之用，适用于控制交流电动机的起动、停止及反转。符合 IEC60947，GB14048 等标准。

工作条件

- 海拔高度不超过 2000 米
- 周围环境温度：-25~+55°C
- 空气相对湿度：在 +40°C 时不超过 50%，+25°C 时不超过 90%
- 大气条件：没有会引起爆炸危险的介质，也没有腐蚀金属和破坏绝缘的气体 and 导电尘埃
- 在无显著摇动和冲击振动的地方
- 在没有雨雪侵袭的地方

结构特点

- 安全性能好，导电部件不外露
- 体积小，重量轻，灭弧罩材料采用不饱和树脂，耐弧性好，不会碎裂
- 灭弧室呈封闭型，飞弧距离小，可缩小电气箱体尺寸
- 主触头系统结构独特，触头磨损小，电寿命增加
- 电磁铁工作可靠，损耗小，噪音小，且具很高的机械强度
- 操作频率和控制容量高
- 3TS29-36 可外加辅助触头座

订货号含义

第1-3位 3TS	第4-5位 29		第6-7位 10		第8-9位 0X		第0-11位 M0	
3TS系列	AC-3电流		辅助触点		线圈类型		线圈电压	
	29	6A	00	无	0X	交流	B0	24V AC 50Hz
	30	9A	10	1NO	1X	直流	G0	36V AC 50Hz
	31	12A	01	1NC			H0	48V AC 50Hz
	32	18A	11	1NO+1NC			F0	110V AC 50Hz
	33	25A	22	2NO+2NC			M0	220V AC 50Hz
	34	32A	33	3NO+3NC			Q0	380V AC 50Hz
	35	40A	44	4NO+4NC			C2	24V AC 50/60Hz
	36	45A					G2	110V AC 50/60Hz
	47	65A					N2	220V AC 50/60Hz
	48	75A					Q2	380V AC 50/60Hz
	49	85A					B4	24V DC
	50	105A					W4	48V DC
	51	140A					F4	110V DC
	52	170A					M4	220V DC
	53	205A						
	54	250A						
	55	300A						
	56	400A						

3TS 接触器

3TS 接触器, 3 极, 2.2~200kW

选型和订货信息

接触器型号 (0XM0 = 交流 220V 50Hz 线圈; 0XN2 = 50/60Hz 线圈)

额定功率 (kW) AC-3 400V	额定电流 (A) AC-3 400V	无集成辅助触点	1NO	1NC	1NO+1NC	2NO+2NC	4NO+4NC
2.2	6	3TS2900-0XM0	3TS2910-0XM0	3TS2901-0XM0	—	—	—
4	9	3TS3000-0XM0	3TS3010-0XM0	3TS3001-0XM0	—	—	—
5.5	12	3TS3100-0XM0	3TS3110-0XM0	3TS3101-0XM0	—	—	—
7.5	18	3TS3200-0XM0	3TS3210-0XM0	3TS3201-0XM0	—	—	—
11	25	3TS3300-0XM0	—	—	3TS3311-0XM0	—	—
15	32	3TS3400-0XM0	—	—	3TS3411-0XM0	—	—
18.5	40	3TS3500-0XM0	—	—	3TS3511-0XM0	—	—
22	45	3TS3600-0XM0	—	—	3TS3611-0XM0	—	—
30	65	—	—	—	—	3TS4722-0XM0	3TS4744-0XM0
37	75	—	—	—	—	3TS4822-0XM0	3TS4844-0XM0
45	85	—	—	—	—	3TS4922-0XM0	3TS4944-0XM0
55	105	—	—	—	—	3TS5022-0XM0	3TS5044-0XM0
75	140	—	—	—	—	3TS5122-0XN2	3TS5144-0XN2
90	170	—	—	—	—	3TS5222-0XN2	3TS5244-0XN2
110	205	—	—	—	—	3TS5322-0XN2	3TS5344-0XN2
132	250	—	—	—	—	3TS5422-0XN2	3TS5444-0XN2
160	300	—	—	—	—	3TS5522-0XN2	3TS5544-0XN2
200	400	—	—	—	—	3TS5622-0XN2	3TS5644-0XN2

其它电压规格参见第 11 页

3TS 接触器

3TS 接触器, 3 极, 2.2~200kW

接触器型号 (直流 24V 线圈)

额定功率 (kW) AC-3 400V	额定电流 (A) AC-3 400V	无集成辅助触点	1NO	1NC	1NO+1NC	2NO+2NC	3NO+3NC
2.2	6	3TS2900-1XB4	3TS2910-1XB4	3TS2901-1XB4	—	—	—
4	9	3TS3000-1XB4	3TS3010-1XB4	3TS3001-1XB4	—	—	—
5.5	12	3TS3100-1XB4	3TS3110-1XB4	3TS3101-1XB4	—	—	—
7.5	18	3TS3200-1XB4	3TS3210-1XB4	3TS3201-1XB4	—	—	—
11	25	3TS3300-1XB4	—	—	3TS3311-1XB4	—	—
15	32	3TS3400-1XB4	—	—	3TS3411-1XB4	—	—
18.5	40	3TS3500-1XB4	—	—	3TS3511-1XB4	—	—
22	45	3TS3600-1XB4	—	—	3TS3611-1XB4	—	—
30	65	—	—	—	—	3TS4722-1XB4	3TS4733-1XB4
37	75	—	—	—	—	3TS4822-1XB4	3TS4833-1XB4
45	85	—	—	—	—	3TS4922-1XB4	3TS4933-1XB4
55	105	—	—	—	—	3TS5022-1XB4	3TS5033-1XB4

其他电压规格参见下图

线圈额定控制电压 U_s

S0-S4		3TS29-50	
交流操作			
50Hz线圈			
24V AC		B0	
36V AC		G0	
48V AC		H0	
110V AC		F0	
220V AC		M0	
380V AC		Q0	
直流操作			
24V DC		B4	
48V DC		W4	
110V DC		F4	
125V DC		G4	
220V DC		M4	
S6-S12		3TS51-56	
交流操作			
50/60Hz线圈			
24V AC		C2	
110V AC		G2	
220V AC		N2	
380V AC		Q2	

其他电压等级请咨询西门子

3TS 接触器

技术参数

技术参数



接触器	型号规格	3TS29 S0	3TS30 S0	3TS31 S0	3TS32 S0	3TS33 S1	3TS34 S1	3TS35 S2	3TS36 S2	3TS47 S3	3TS48 S3			
一般数据														
机械寿命	(X10 ⁶)			10		10		10		10				
电气寿命	AC3 (X10 ⁶)			1		1		1		1				
额定绝缘电压U _i	V			690		690		690		1000				
额定冲击耐受电压U _{imp}	kV			8		8		8		8				
允许环境温度														
存储/运输	°C			-55 ~ 80		-55 ~ 80		-55 ~ 80		-55 ~ 80				
操作	°C			-25 ~ 55		-25 ~ 55		-25 ~ 55		-25 ~ 55				
海拔	m			2000		2000		2000		2000				
保护措施				TH		TH		TH		TH				
主回路														
交流额定负载														
AC-1 使用类别	to 690V 40°C	A		25		42		65						
额定工作电流I _e	to 1000V 40°C	A								90	95			
AC-3 使用类别														
额定工作电流I _e	400V	A	6	9	12	18	25	32	40	45	65	75		
可控电机功率 50Hz	230/220V	kW	1.5	2.4	3.3	4	5.5	8.5	11	15	18.5	22		
	400/380V	kW	2.2	4	5.5	7.5	11	15	18.5	22	30	37		
操作频率	AC-3		1000	1000	1000	750	750	750	600	600	750	750		
控制回路														
线圈工作电压范围			(0.8 ~ 1.1) U _s			(0.8 ~ 1.1) U _s			(0.8 ~ 1.1) U _s			(0.8 ~ 1.1) U _s		
线圈功耗(50Hz)														
交流操作	吸合	VA		68			68			101			183	
	功率因数 p.f.			0.82			0.82			0.83			0.6	
	保持	VA		7.8			7.8			11			17	
	功率因数 p.f.			0.29			0.29			0.28			0.29	
直流操作	保持	W		6.2			6.2			11.7			2.1	
辅助回路														
额定绝缘电压U _i	V			690			690			690			690	
约定发热电流I _{th}	A			10			10			10			10	
AC-15	380V	A		3.8			3.8			0.95			0.95	
	220V	A		5.6			5.6			1.64			1.64	
	110V	A		11.2			11.2			3.27			3.27	
DC-13	220V	A		0.2			0.2			0.15			0.15	
	110V	A		0.8			0.8			0.3			0.3	
导体截面积														
主导线 无端子盒														
实心导线	mm ²		2x(0.5...1), 2x(1...2.5), 1x4			2x(2.5...6)			上接线端子 下接线端子 1x(1...16) 1x(1...16) 1x(1...16)+1x(1...16)					
预制冷压端子的多股绞线	mm ²		2x(0.75...2.5)			2x(1.5...4)			1x(1...16) 1x(1...16) 1x...10 + 1x...16					
预制绝缘叉形端子的细多股线	mm ²		2x(0.75...2.5)			2x(1.5...4)			-					
AWG导线			2xAWG 18...12			2xAWG 14...10			AWG14...3 AWG16...3 1x...AWG6 + 1x...AWG3 2.5...3					
紧固扭矩	Nm		0.8...1.4			1...1.5								
主导线 带端子盒														
母线排	mm													
带接线片的多股绞合	mm ²											2x(10...35)		
带接线片的细股绞合	mm ²											2x(10...50)		
AWG导线												2xAWG7...1/0		
紧固扭矩	Nm											4...6		
主导线 带端子盒														
实心导线	mm ²											上接线端子 下接线端子 6...50 2.5...50		
无预制接线头的多股绞线	mm ²											1x...35 + 1x...35		
预制冷压端子的细多股线	mm ²											10...35 2.5...35		
AWG导线												1x...25 + 1x...25		
紧固扭矩	Nm											6...35 2.5...35		
辅助导线												1x...25 + 1x...25		
实心导线	mm ²		2x(0.5...1), 2x(1...2.5)			2x(0.5...1), 2x(1...2.5)			2x(0.5...1), 2x(1...2.5)			2x(0.5...1), 2x(1...2.5)		
预制冷压端子的细多股绞线	mm ²		2x(0.75...2.5)			2x(0.75...2.5)			2x(0.75...2.5)			2x(0.75...2.5)		
预制绝缘叉形端子的细多股绞线	mm ²		2x(0.75...2.5)			2x(0.75...2.5)			2x(0.75...2.5)			2x(0.75...2.5)		
AWG导线			2xAWG 18...12			2xAWG 18...12			2xAWG 18...12			2xAWG 18...12		
紧固扭矩	Nm		0.8...1.4			0.8...1.4			0.8...1.4			0.8...1.4		
接触器附件														
辅助触点	前装		3TX30			3TX30			3TX30					
3US热过载继电器														
3US热过载继电器, CLASS10A			3US50			3US55			3US56			3US58		

3TS 接触器

技术参数



3TS49 S4	3TS50 S4	3TS51 S6	3TS52 S8	3TS53 S8	3TS54 S10	3TS55 S10	3TS56 S12
	10 1 1000 8	10 0.8 1000 8		10 0.7 1000 8		10 0.6 1000 8	10 0.6 1000 8
	-55 ~ 80 -25 ~ 55 2000 TH	-55 ~ 80 -25 ~ 55 2000 TH		-55 ~ 80 -25 ~ 55 2000 TH		-55 ~ 80 -25 ~ 55 2000 TH	-55 ~ 80 -25 ~ 55 2000 TH
	105	160	210	220	300	300	400
85 26 45 750	105 37 55 750	140 43 75 750	170 55 90 700	205 64 110 700	250 78 132 700	300 93 160 500	400 125 200 500
	(0.8 ~ 1.1) Us	(0.8 ~ 1.1) Us		(0.8 ~ 1.1) Us		(0.8 ~ 1.1) Us	(0.8 ~ 1.1) Us
	330 0.5 32 0.23 2.7	550 0.45 39 0.24		910 0.38 58 0.26		1430 0.34 84 0.24	2450 0.21 115 0.33
	690 10 0.95 1.64 3.27 0.15 0.3	690 10 0.95 1.64 3.27 0.15 0.3		690 10 0.95 1.64 3.27 0.15 0.3		690 10 0.95 1.64 3.27 0.15 0.3	690 10 0.95 1.64 3.27 0.15 0.3
	上接线端子 6...50 10...35 6...35						
	下接线端子 2.5...50 1x...35 + 1x...35 1x...25 + 1x...25 1x...25 + 1x...25 2xAWG 10...1/0 4...6						
	2x(10...35) 2x(10...50) 2xAWG7...1/0 4...6	2x20x3 2x(35...95) 2x(50...120) 2xAWG 1/0...250MCM 10...14		2x20x3 2x(35...95) 2x(50...120) 2xAWG 1/0...250MCM 10...14		2x25x5 2x(50...240) 2x(70...240) 2xAWG 2/0...500MCM 14...24	2x25x5 2x(50...240) 2x(70...240) 2xAWG...2/0...500MCM 14...24
	2x(0.5...1), 2x(1...2.5) 2x(0.75...2.5) 2x(0.75...2.5) 2xAWG 18...12 0.8...1.4	2x(0.5...1), 2x(1...2.5) 2x(0.75...2.5) 2x(0.75...2.5) 2xAWG 18...12 0.8...1.4		2x(0.5...1), 2x(1...2.5) 2x(0.75...2.5) 2x(0.75...2.5) 2xAWG 18...12 0.8...1.4		2x(0.5...1), 2x(1...2.5) 2x(0.75...2.5) 2x(0.75...2.5) 2xAWG 18...13 0.8...1.5	2x(0.5...1), 2x(1...2.5) 2x(0.75...2.5) 2x(0.75...2.5) 2xAWG 18...12 0.8...1.4
		3US61		3US62		3US66	

3TS 接触器

附件与备件

选型和订货信息



3TX3

额定工作电流 (A) Ie/AC-14/AC-14				辅助触点个数		订货号
230/220V	400/380V	500V	690/660V	NO	NC	
前装辅助触头座						
5.6/6	3.8/4	2.5	1.8/2	1	—	3TX30 10-2A
5.6/6	3.8/4	2.5	1.8/2	—	1	3TX30 01-2A

注：对3TS2901~3TS3201，可同时安装4NO或3NO+1NC或2NO+2NC
对3TS3311~3TS3611，可同时安装3NO或2NC或2NO+1NC

侧装辅助触头座 (备件)						
5.6/6	3.8/4	2.5	1.8/2	1	1	3TY76 01-1AA00

注：对3TS3500与3TS3600，侧装辅助触头为左侧安装
对3TS47~3TS56，侧装辅助触头为左右两侧内侧安装



3TX7466

前装机械互锁		
用于相同尺寸	用于 3TS29 ~ 3TS36	3TX4091-1A
	用于 3TS47 ~ 3TS55	3TX7466-1XA1
用于不同尺寸	用于 3TS56	3TX7566-1XA1
	用于 3TS47 ~ 3TS55	3TX7466-1XA1
	用于 3TS56 与 3TS52 ~ 3TS54	3TX7566-1XB1

注：两个接触器之间不可有侧挂辅助触头座



3TX7462-3



3TX7522-3

		控制电压 Us	订货号
浪涌抑制器			
RC 元件			
3TS29 ~ 3TS36	RC元件 线插接式，安装于线圈 端子	24 ~ 48V AC, 24 ~ 70V DC 48 ~ 127V AC, 70 ~ 150V DC 127 ~ 240V AC, 150 ~ 250V DC 240 ~ 400 V AC	3TX7402-3R 3TX7402-3S 3TX7402-3T 3TX7402-3U
3TS47 ~ 3TS51	RC元件 与辅助开关并排安装或 卡装于35mm标准安装 导轨	24 ~ 48V AC 24 ~ 70V DC 48 ~ 127V AC 70 ~ 150V DC 127 ~ 240V AC 150 ~ 250V DC 240 ~ 400V AC	3TX7462-3R 3TX7522-3R 3TX7462-3S 3TX7522-3S 3TX7462-3T 3TX7522-3T 3TX7462-3U 3TX7522-3U
3TS52 ~ 3TS56	RC元件 与辅助开关并排安装或 卡装于35mm标准安装 导轨	24 ~ 48V AC 48 ~ 127V AC 127 ~ 240V AC 240 ~ 400V AC 400 ~ 600V AC	3TX7522-3R 3TX7522-3S 3TX7522-3T 3TX7522-3U 3TX7522-3V

安装尺寸图

3TS29、3TS30、3TS31、3TS32，0级

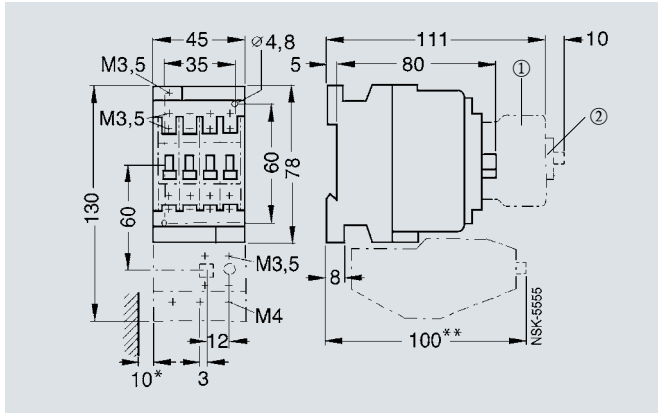

① 3TX3 型辅助触头座

② 标志牌

可单独使用，也可与 3US50 配合使用

3TS33 和 3TS34，1级

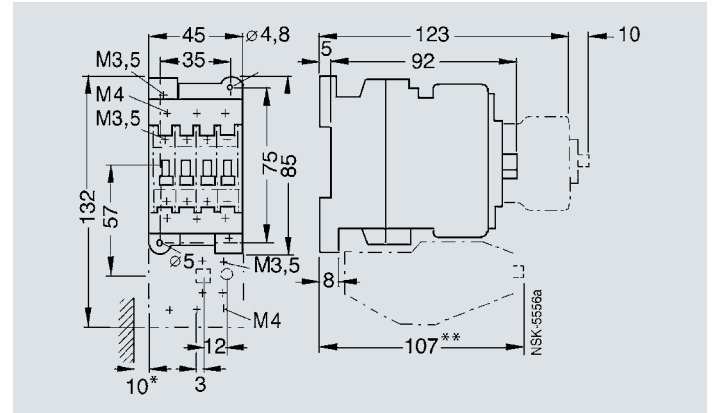

可单独使用，也可与 3US55 配合使用

3TS35 和 3TS36，2级

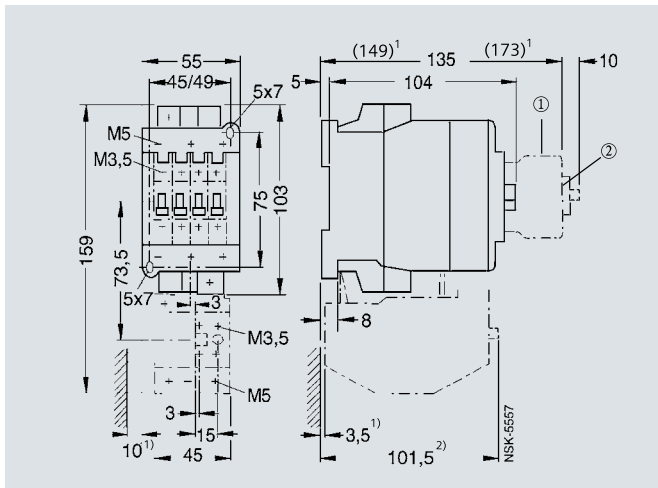

可单独使用，也可与 3US56 配合使用

3TS47 到 3TS50，3级和4级

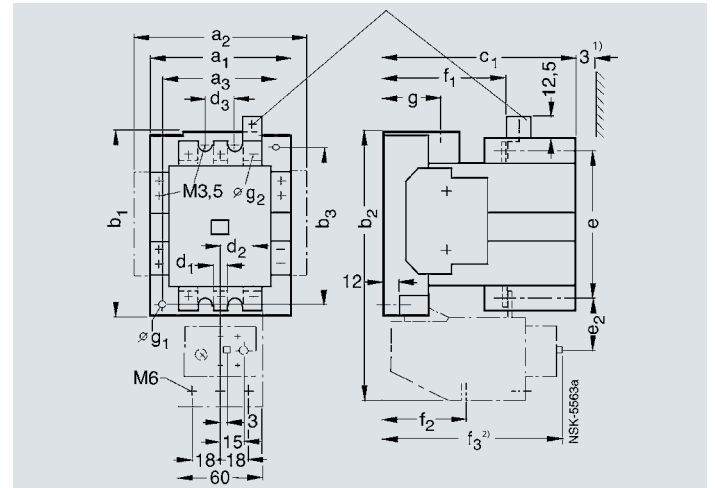

可单独使用，也可与 3US58 配合使用

尺寸	型号	a ₁	a ₂	a ₃	b ₁	b ₂	b ₃	c ₁	(c ₁) ¹	d ₁	d ₂	d ₃	e	e ₂	f ₁	f ₂	f ₃	g	øg ₁	øg ₂
3	3TS47, 3TS48	90	113	70	117	175	100	123	123	8	26.5	25	94	34	80	63	122	28	4.8	6.1(M6)
4	3TS49	100	123	80	133	194	110	140	140	8	26.5	25	107	36	89	63	122	39	5.5	6.1(M6)
4	3TS50	100	123	80	133	194	110	140	140	10.5	26.5	25	116	31.5	89	63	122	39	5.5	6.1(M6)

安装尺寸图

3TS54, 3TS55, 3TS56

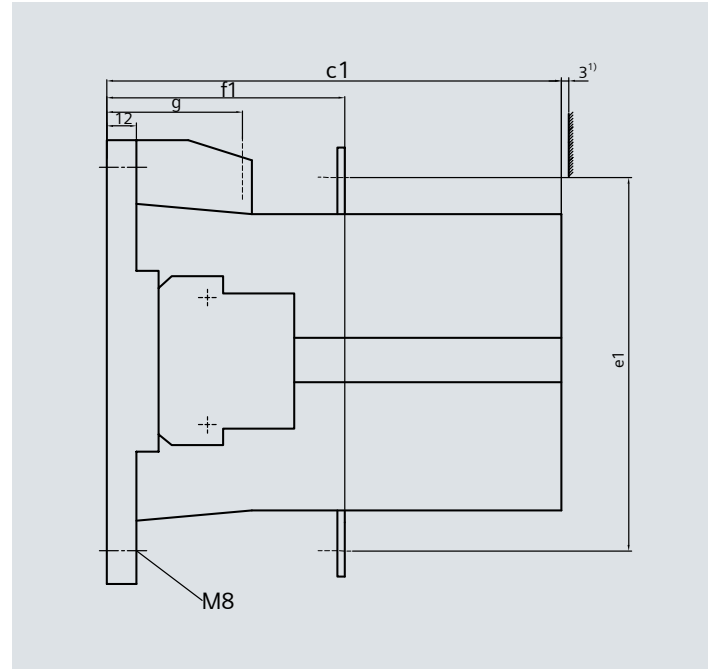
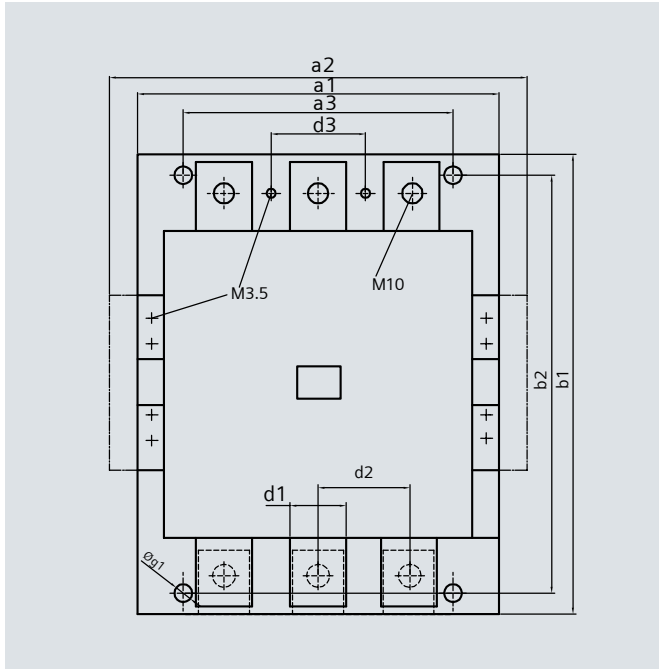

型号	a ₁	a ₂	a ₃	b ₁	b ₂	c ₁	d ₁	d ₂	d ₃	e ₁	f ₁	g	øg ₁
3TS 54, 3TS 55	145	168	120	200	180	198	25	48	48	168	132	58	9
3TS 56	160	183	130	200	180	222	25	48	48	178	150	65	9

¹⁾ 至接地部件的间隙

²⁾ 方形实验按钮行程3mm

圆形复位按钮行程2.5mm

3US 热过载继电器

通用数据

概述

说明

3US系列热过载继电器适用于交流50Hz/60Hz，电压690~1000V，电流0.1~400A的长期工作或间断长期工作的一般交流电动机的过载与断相保护，也可用作直流电磁铁和直流电动机的过载保护。适用于系统保护，电动机保护，三相交流保护，单相交流保护，直流保护。

继电器具有相保护，温度补偿，脱扣指示功能，并能自动与手动复位，动作可靠，符合IEC60947-4，GB14048等标准。

继电器可与接触器安插安装，也可独立安装。

工作条件

- 海拔高度不超过2000米
- 周围环境温度：-25~+55°C
- 空气相对湿度：+25°C时不超过90%

脱扣特性

此电流-时间曲线显示了从冷态到脱扣的时间和实际电流与整定电流的倍数之间的关系。当运行电流是 $1.0 \times I_e$ 时，脱扣时间将缩短25%。脱扣曲线3适用于3极负载，脱扣曲线2适用于2极负载。对于单极负载，脱扣曲线介于2、3之间。对于通常的运行情况，热脱扣器的3个双金属片均需被加热。3UA热继电器适用于保护带相序控制的电动机，用于保护单相或直流负载时应将三个主触头串联，此时适用于曲线3。3相对称负载的脱扣电流为整定电流的105%到120%。

结构特点

- 3US系列为双金属片式热过载继电器，脱扣等级为10A
- 具有差动式断相保护
- 具有整定电流连续可调装置
- 具有温度补偿
- 具有脱扣指示
- 具有测试按钮
- 具有手动复位和自动复位按钮
- 具有在电气上相互绝缘的一常开和一常闭触头
- SIGUT-西门子专利端接法，接线方便、牢固，接触可靠性高，抗振性强，安全防护性好
- 安装方式：与接触器接插安装或独立安装

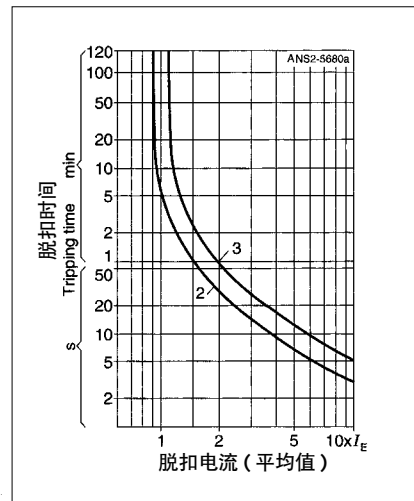







典型脱扣曲线

选型和订货信息

螺钉接线端子，与接触器插接或独立安装，CLASS 10A

功能和结构：

适用接触器规格	交流电动机功率	过载电流整定范围	短路保护熔断器 使用类别gG		订货号
			"1"类	"2"类	
 3US50 3TS29 3TS30 3TS31 3TS32	0.04	0.1-0.6	35	0.5	3US50 40-0A
	0.06	0.16-0.25	35	1	3US50 40-0C
	0.09	0.25-0.4	35	1.6	3US50 40-0E
	0.18	0.4-0.63	35	2	3US50 40-0G
	0.25	0.63-1	35	4	3US50 40-0J
	0.55	1-1.6	35	6	3US50 40-1A
	0.75	1.6-2.5	35	6	3US50 40-1C
	1.5	2.5-4	35	10	3US50 40-1E
	2.2	4-6.3	35	16	3US50 40-1G
	4	6.3-10	35	25	3US50 40-1J
	5.5	8-12.5	35	25	3US50 40-1K
	7.5	12.5-18	35	25	3US50 40-2L
	 3US55 3TS33 3TS34	4	6.3-10	63	25
7.5		10-16	63	35	3US55 40-2A
11		16-25	63	50	3US55 40-2C
15		25-32	100	80	3US55 40-2N
 3US56 3TS35 3TS36	0.55	1-1.6	100	6	3US56 40-1A
	0.75	1.6-2.5	100	6	3US56 40-1C
	1.5	2.5-4	100	10	3US56 40-1E
	2.2	4-6.3	100	16	3US56 40-1G
	4	6.3-10	100	25	3US56 40-1J
	7.5	10-16	100	35	3US56 40-2A
	11	16-25	100	50	3US56 40-2C
	18.5	25-36	100	80	3US56 40-2Q
18.5	36-45	100	80	3US56 40-8M	
 3US58 3TS47 3TS48 3TS49 3TS50	7.5	12.5-20	160	50	3US58 40-2B
	11	16-25	160	50	3US58 40-2C
	18.5	25-40	160	80	3US58 40-2E
	30	40-57	160	100	3US58 40-2T
	37	57-70	160	125	3US58 40-2V
	45	70-88	250	160	3US58 40-8W
	45	88-105	250	160	3US58 40-8X
 3US61 3TS51	55	90 - 120	315	224	3US6140 -3H
	75	110 - 135	315	224	3US6140 -3J
	75	120 - 150	315	224	3US6140 -3K
 3US62 3TS52 3TS53	75	120 - 150	315	224	3US6240 -3K
	90	135 - 160	355	224	3US6240 -3L
	90	150 - 180	355	224	3US6240 -3M
	110	170 - 205	400	315	3US6240 -3C
 3US66 3TS54 3TS55 3TS56	132	160-250	500	400	3US6640-3C
	200	250 - 400	800	500	3US6640-3E

3US 热过载继电器

技术参数

技术参数



热过载继电器	型号	3US50	3US55	3US56
一般数据				
脱扣类型		过载和缺相	过载和缺相	过载和缺相
脱扣等级	CLASS	10A	10A	10A
复位和恢复				
脱扣复位类型		手动和自动	手动和自动	手动和自动
特性				
状态显示		有	有	有
测试功能		有	有	有
复位按钮		有	有	有
允许环境温度				
存储/运输	°C	-50 ~ 80	-50 ~ 80	-50 ~ 80
操作	°C	-25 ~ 55	-25 ~ 55	-25 ~ 55
温度补偿	°C	至55	至55	至55
防护等级 (螺钉端子)		IP20	IP20	IP20
主回路				
额定绝缘电压 U_i (污染等级3)	V	690	690	690
额定冲击耐受电压 U_{imp}	kV	6	6	6
额定工作电压 U_e	V	690	690	690
电流类型及频率		直流; 交流至400Hz	直流; 交流至400Hz	直流; 交流至400Hz
辅助回路				
额定绝缘电压 U_i	V	690	690	690
约定发热电流 I_{th}	A	6	6	6
AC-15	24V A	2	2	2
	60V A	1.5	1.5	1.5
	125V A	1.25	1.25	1.25
	230V A	1.15	1.15	1.15
	400V A	1.1	1.1	1.1
	500V A	1	1	1
	690V A	0.8	0.8	0.8
DC-13	24V A	2	2	2
	60V A	0.5	0.5	0.5
	110V A	0.3	0.3	0.3
	220V A	0.2	0.2	0.2
导体截面积				
主导线				
实心导线	mm ²	2x(2.5...6)	1.5...25	1.5...25
无预制接头的多股绞线	mm ²	-	-	-
预制冷压端子的细多股线	mm ²	2x(1.4...4)	1...16	1...16
预制绝缘叉形端子的细多股绞线	mm ²	2x(1.4...4)	-	-
AWG导线		2xAWG15...4	AWG15...4	AWG15...4
紧固扭矩	Nm	1...1.5	2.5...3	2.5...3
主导线				
母线排	mm			
带接线片的多股绞合	mm ²			
带接线片的细股绞合	mm ²			
AWG导线				
紧固扭矩	Nm			
辅助导线				
实心导线	mm ²	2x(0.5...1), 2x(1...2.5), 1x4	2x(0.5...1), 2x(1...2.5), 1x4	2x(0.5...1), 2x(1...2.5), 1x4
预制冷压端子的细多股绞线	mm ²	2x(0.75...2.5)	2x(0.75...2.5)	2x(0.75...2.5)
预制绝缘叉形端子的细多股绞线	mm ²	2x(0.75...2.5)	2x(0.75...2.5)	2x(0.75...2.5)
AWG导线		2xAWG18...12	2xAWG18...12	2xAWG18...12
紧固扭矩	Nm	0.8...1.4	0.8...1.4	0.8...1.4

3US 热过载继电器

技术参数





3US58	3US61	3US62	3US66
过载和缺相 10A 手动和自动 有 有 有 -50 ~ 80 -25 ~ 55 至55 IP20	过载和缺相 10A 手动和自动 有 有 有 -50 ~ 80 -25 ~ 55 至55 IP00	过载和缺相 10A 手动和自动 有 有 有 -50 ~ 80 -25 ~ 55 至55 IP00	过载和缺相 10A 手动和自动 有 有 有 -50 ~ 80 -25 ~ 55 至55 IP00
1000 8 1000 直流；交流至400Hz	1000 8 1000 直流；交流至400Hz	1000 8 1000 直流；交流至400Hz	1000 8 1000 交流50~400Hz
690 6 2 1.5 1.25 1.15 1.1 1 0.8 2 0.5 0.3 0.2	690 6 2 1.5 1.25 1.15 1.1 1 0.8 2 0.5 0.3 0.2	690 6 2 1.5 1.25 1.15 1.1 1 0.8 2 0.5 0.3 0.2	690 6 2 1.5 1.25 1.15 1.1 1 0.8 2 0.5 0.3 0.2
2.5...35 2.5...35 1.5...25 - AWG14...3 2.5...3			
	- 35...95 50...120 AWG1/0...250MCM 10...14	- 35...95 50...120 AWG1/0...250MCM 10...14	2x30x5 - 50...240 - 14...24
2x(0.5...1), 2x(1...2.5), 1x4 2x(0.75...2.5) 2x(0.75...2.5) 2xAWG18...12 0.8...1.4	2x(0.5...1), 2x(1...2.5), 1x4 2x(0.75...2.5) 2x(0.75...2.5) 2xAWG18...12 0.8...1.4	2x(0.5...1), 2x(1...2.5), 1x4 2x(0.75...2.5) 2x(0.75...2.5) 2xAWG18...12 0.8...1.4	2x(0.5...1), 2x(1...2.5), 1x4 2x(0.75...2.5) 2x(0.75...2.5) 2xAWG18...12 0.8...1.4

3US 热过载继电器

附件

选型和订货信息

	类型	订货号
独立安装支座		
	与3US50配合组成独立安装产品	3US1950
	与3US55配合组成独立安装产品	3US1955
	与3US56配合组成独立安装产品	3US1956
	与3US58配合组成独立安装产品	3US1958
软连接排（一套三根）		
	用于3US61，3US62与接触器的连接	3UX1221
	用于3US66与接触器的连接	3UX1211

安装使用说明

1. 3US 热继电器面罩标识

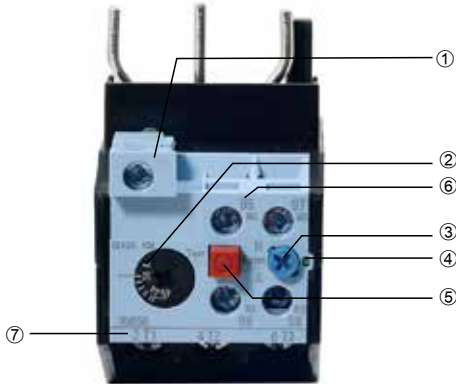

3US50 3US55 3US56 的面罩

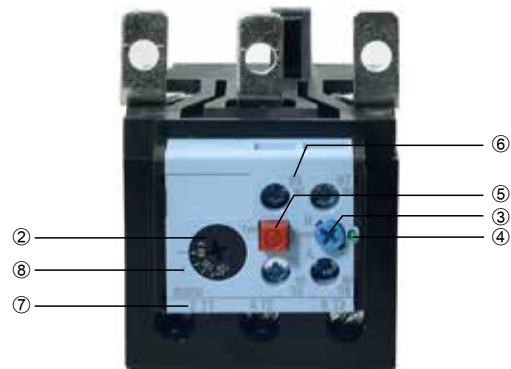

3US58 3US61 3US62 3US66 的面罩

- ① 接线端子A2，（用于将接触器线圈的接线端子A2引出）。
- ② 整定电流调节盘。
- ③ 复位按钮（蓝色）。
H：手动复位
A：自动复位
- ④ 脱扣指示（绿色）。
当手动复位时，脱扣后指示杆顶出，在自动复位时无脱扣指示。

- ⑤ 测试按钮（红色）。
- ⑥ 95、96、97、98为辅助触头接线端子号，95、96为常闭触头，97、98为常开触头。
- ⑦ 主回路接线端子号，使用时必须与接触器的接线端子号相一致。
- ⑧ 3US6分离安装时电流设置以“.”标记为基准。

- 2. 应根据电机的额定工作电流的大小将调节盘转到相应的电流刻度。
- 3. 复位按钮指向“H”时为手动复位。继电器脱扣，如要继电器重新工作，必须手动按下复位按钮。
如要将手动复位转成自动复位只须将复位按钮按下并逆时针方向旋转从“H”到“A”即可。

- 4. 当按下测试按钮后，常开触头闭合，常闭触头打开可实现对控制回路的测试（模拟过载脱扣）。在手动复位状态，再按下蓝色复位按钮时，继电器复位；在自动复位状态，当放开此按钮后继电器即自动复位。
- 5. 继电器应按图所示位置按装使用。

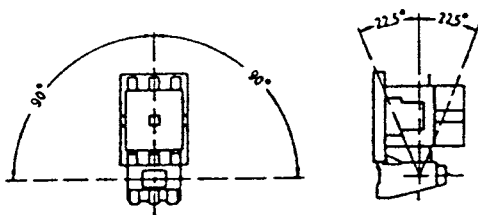

热继电器与相应 3TS、3TB 接触组合安装

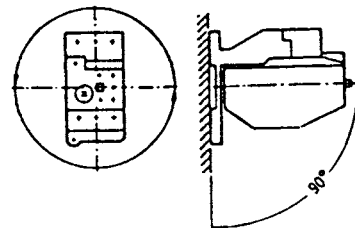

热继电器配用 3US19 连接支座独立安装

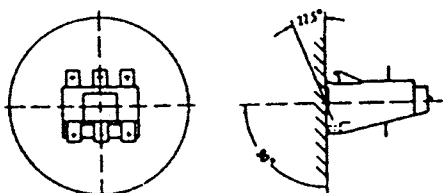

热继电器独立安装

3US 热过载继电器

尺寸图

尺寸图

3US50 与 3TS29/30/31/32 接触器接插安装

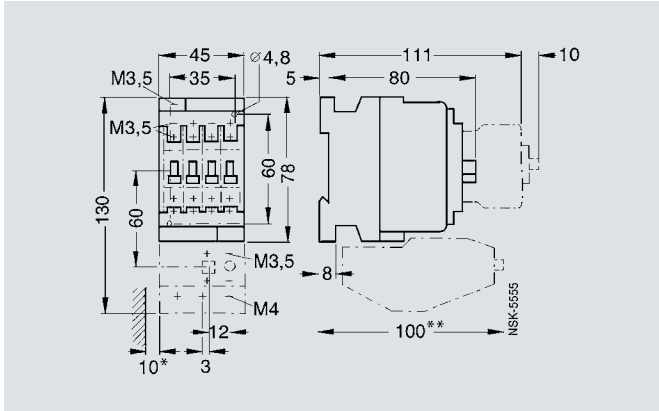

3US55 与 3TS33/34 接触器接插安装

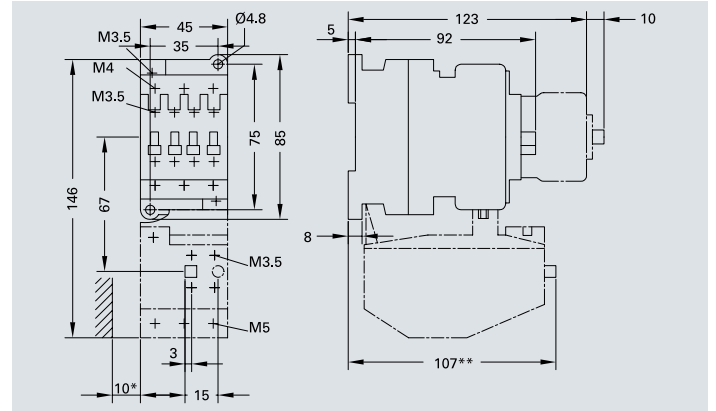

3US50, 3US55 与 3US19 连接支座组成独立安装单元

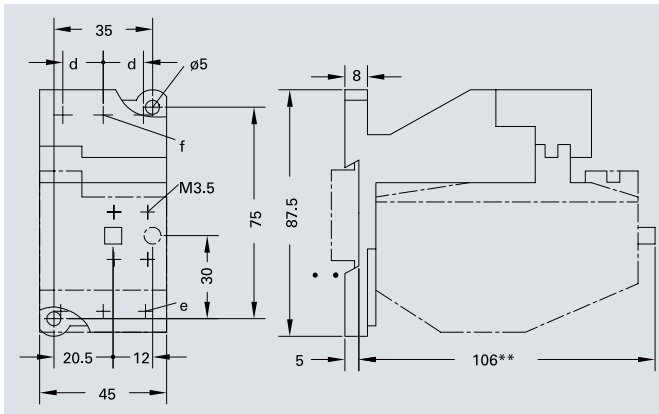

热过载继电器带连接支座	d	e	f
3US50 带有 3US1 950	10	M4	M3.5
3US55 带有 3US1 955	14.3	M4	M4

3US56 与 3TS35/36 接触器接插安装

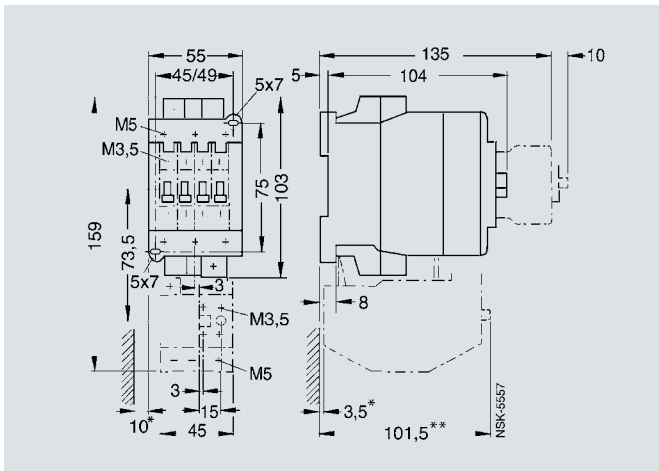

3US58 与 3TS47, 3TS48, 3TS49, 3TS50 接触器接插安装

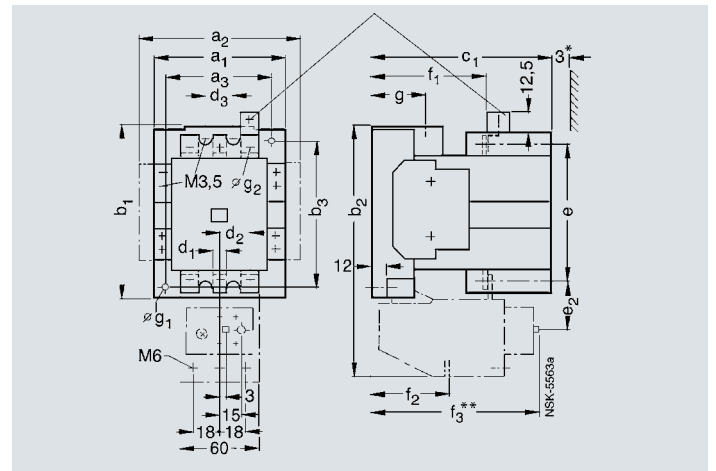

3US58+	a ₁	a ₂	a ₃	b ₁	b ₂	b ₃	c ₁	d ₁	d ₂	d ₃	e	e ₁	f ₁	f ₂	f ₃	g	øg ₁	øg ₂
3TS47, 3TS48	90	113	70	117	175	100	132	10.5	26.5	25	102	31.5	80	63	122	28	4.8	6.1
3TS49, 3TS50	100	123	80	133	194	110	140	10.5	26.5	25	116	31.5	89	71	132	39	5.5	6.1

尺寸图

3US56 与 3US1956 连接支座组成独立安装单元

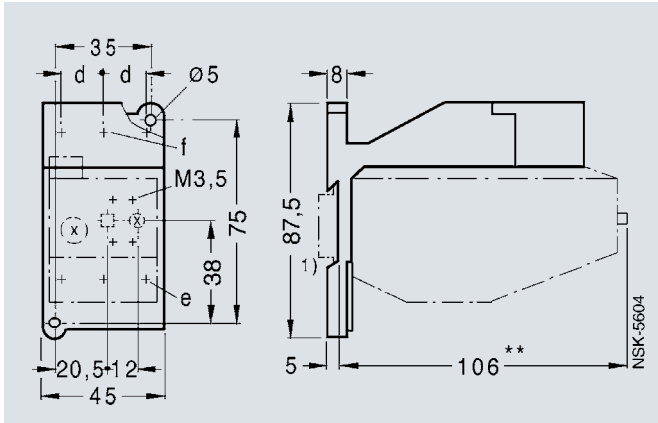

3US58 与 3US1958 连接支座组成独立安装单元

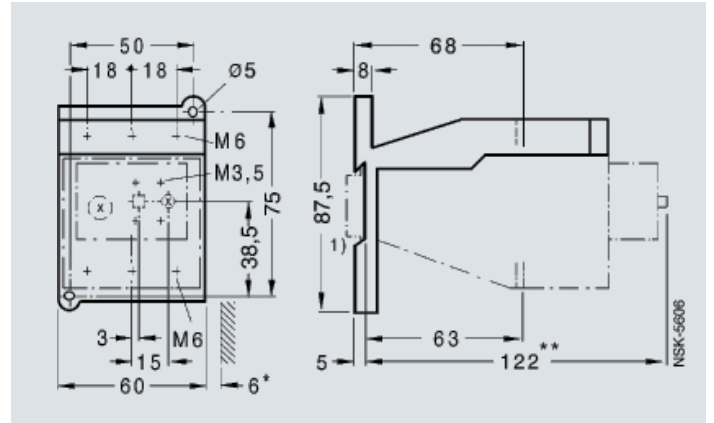

3US61 与 3TS51 接触器插接安装

用于 35mm 标准导轨 (DIN EN 50 022)

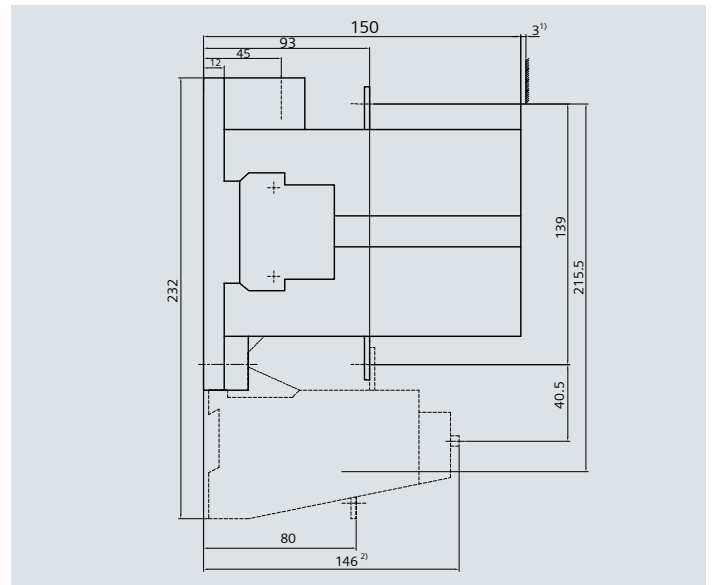
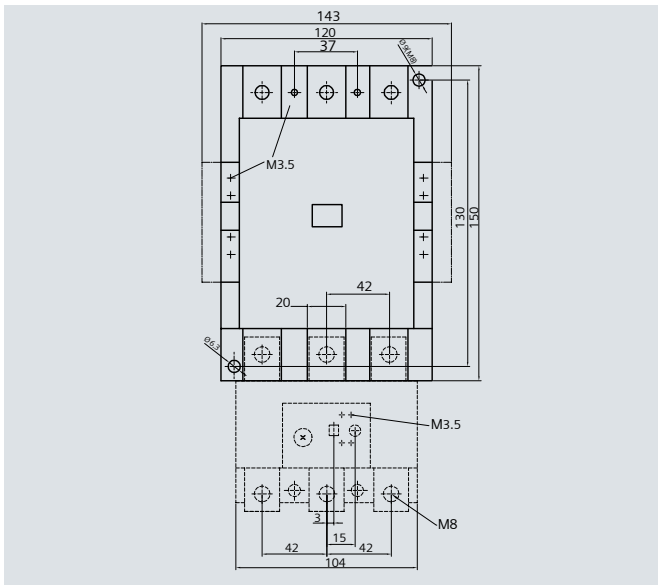

3US61 独立安装

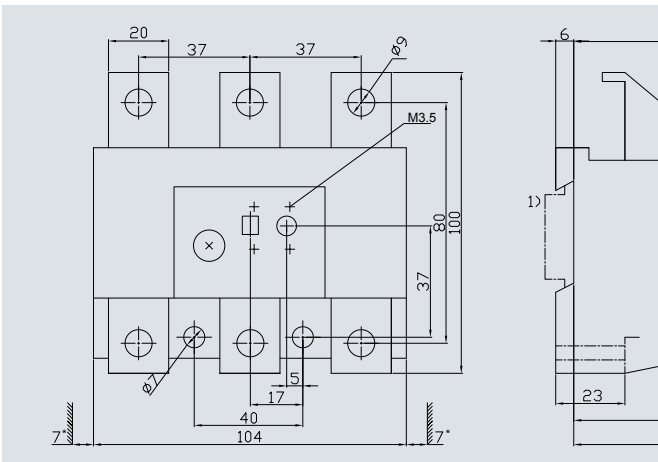

注:

- *) 至接地部件的间隙。
- **) 到方形试验按钮。
(行程 3mm) 的距离。
到圆形复位按钮
(行程 2.5mm) 的距离要小于 2.5mm。

3US 热过载继电器

尺寸图

尺寸图

3US62 与接触器 3TS52, 3TS53 插接安装
用于 35mm 标准导轨 (DIN EN 50 022)

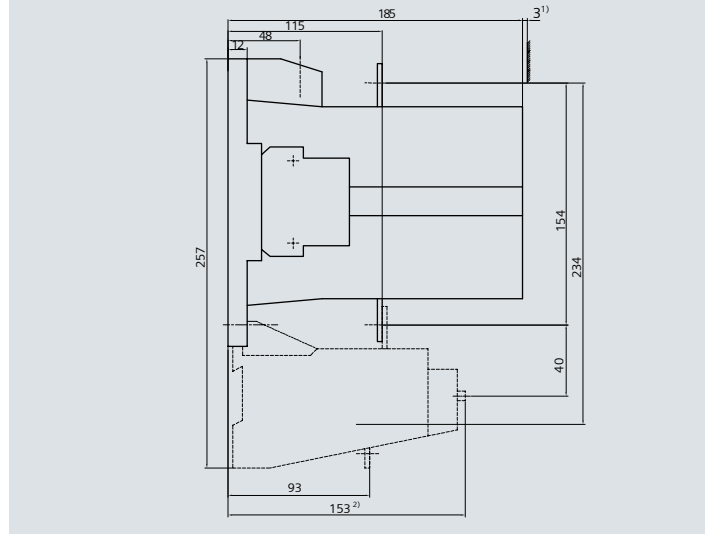
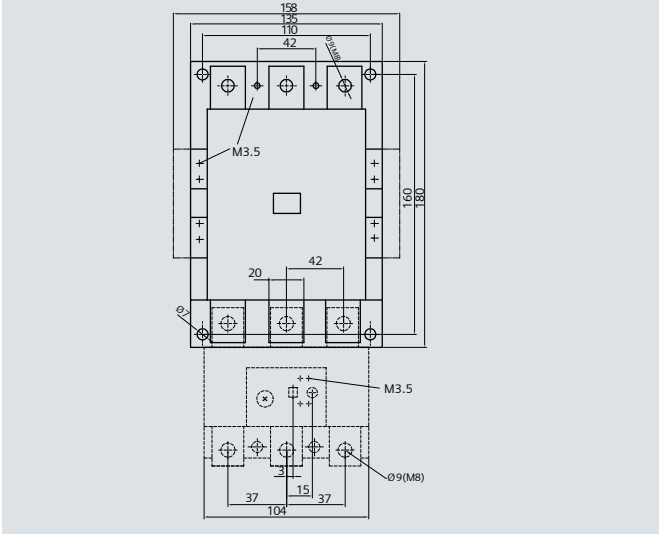

3US62 独立安装

用于 75mm 标准导轨 (DIN EN 50 023)

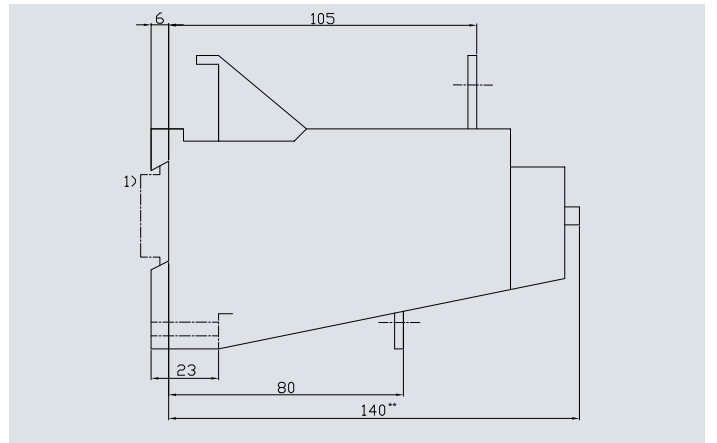
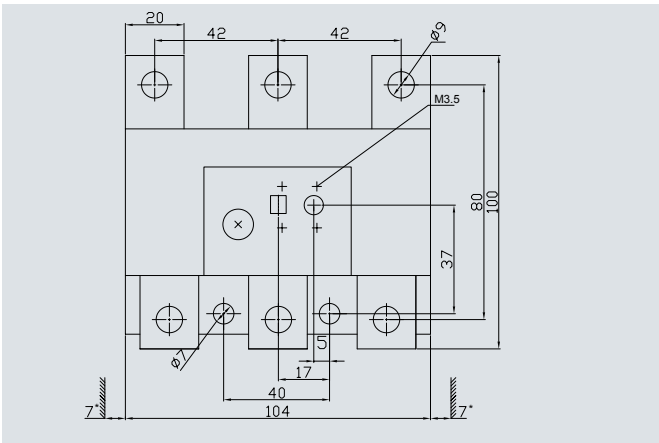

注: *) 至接地部件的间隙。 **) 到方形试验按钮 (行程 3mm) 的距离。
到圆形复位按钮 (行程 2.5mm) 的距离要小 2.5mm。

3US66 独立安装

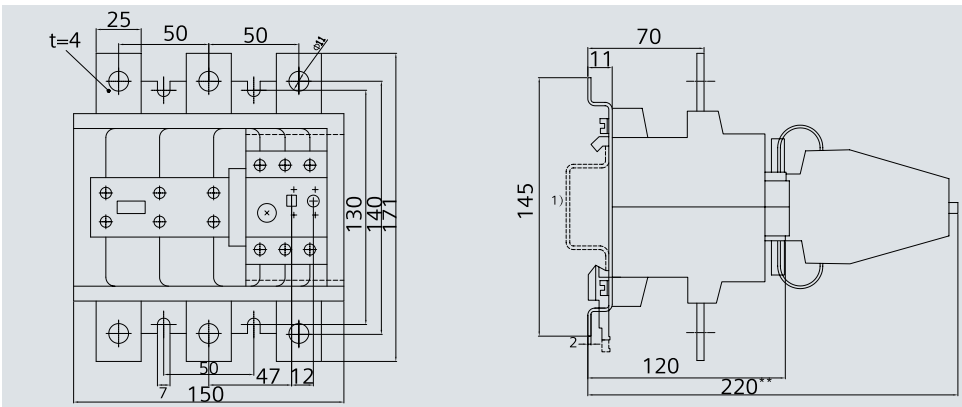

通用数据

说明

3TH 系列中间继电器，适用于交流 50Hz 或 60Hz，电压至 660V 和直流电压至 600V 的控制电路中，用来控制各种电磁线圈及作为电信号的放大和传递，符合 IEC947，VDE0660，GB14048 等标准。

工作条件

- 海拔高度不超过 2000 米
- 周围环境温度，-25~+55℃
- 空气相对湿度：+25℃ 时不超过 90%
- 大气条件：没有会引起爆炸危险的介质，也没有腐蚀金属和破坏绝缘的气体 and 导电尘埃
- 在无显著摇动和冲击振动的地方
- 在没有雨雪侵袭的地方

结构特点

- 继电器采用 E 形铁心，双断点桥式触头系统的直动式运动结构，动作可靠
- 3TH80 有四对触头可组合
3TH82 有八对触头可组合
- 继电器动作机构灵活，手动检查方便，结构设计紧凑，可防止外界杂物及灰尘落入继电器的活动部位。接线端都有罩覆盖，人手不能直接接触带电部位，安全防护性很高
- 继电器外型尺寸巧，安装面积小。安装方式可用螺钉坚固，也可扣装在 35 毫米宽的标准导轨上，具有装卸迅速方便之优点
- 触头为桥式双断点结构，触头材料由电性能优越的银合金制成，具有使用寿命长及良好的接触可靠性。灭弧室均呈封闭型，并由阻燃性材料阻挡电弧向外喷溅，保证人身及邻近电器的安全
- 继电器电磁铁工作可靠、损耗小噪音小、具有很高的机械强度，线圈的接线端装有电压规格标志牌，标志牌按电压等级著有特定的颜色，清晰醒目，接线方便，可避免因接错电压规格而导致线圈烧毁

3TH 中间继电器

选型和订货数据

选型和订货数据



交流操作		3TH80	3TH82					
订货号		3TH80 40 - 0X 3TH80 31 - 0X 3TH80 22 - 0X 3TH80 13 - 0X 3TH80 04 - 0X	3TH82 80 - 0X 3TH82 71 - 0X 3TH82 62 - 0X 3TH82 53 - 0X 3TH82 44 - 0X					
额定绝缘电压 (V)		660	660					
额定工作电流 (A) (380V)	AC 15 (AC-11)	6	6					
	DC- 13 (DC.11)	0.25	0.25					
机械寿命 (x10 ⁶)		15	15					
电寿命 (x10 ⁶)	AC-15 (AC-11)	1.2	1.2					
	AC-3	1000	1000					
操作频率 (1/h)	AC-15	3600	3600					
	DC-13							
线圈工作电压范围 (AC)	(0.8~1.1) Us							
线圈电压代号	50Hz 线圈			60Hz 线圈			50/60Hz 线圈	
	50Hz	60Hz		60Hz	50Hz			
	24V	29V	B0	24V	20V	C1	24V	C2
	32V	38V	C0	110V	92V	G1	42V	D2
	36V	42V	G0	115V	96V	J1	110V	G2
	42V	50V	D0	120V	100V	K1	115V	J2
	48V	58V	H0	208V	173V	M1	120V	K2
	60V	72V	E0	220V	183V	N1	208V	M2
	110V	132V	F0	230V	192V	L1	220V	N2
	125/127V	150/152V	L0	240V	200V	P1	230V	L2
	220V	264V	M0	440V	367V	R1	240V	P2
	230V	277V	P0	575V	480V	S1	440V	R2
	240V	288V	U0				575V	S2
	380V	460V	Q0					
400V	480V	V0						
415V	500V	R0						
500V	600V	S0						
线圈功率损耗 (50Hz)	保持 (VA)	7.8	7.8					
	功率因数p.f	0.29	0.29					
	吸合 (VA)	68	68					
	功率因数p.f.	0.82	0.82					
约定发热电流 (A)		16	16					

选型和订货数据

触头组合形式

型号	结构	常开触头数	常闭触头数
3TH80 04	单层	0	4
3TH80 13		1	3
3TH80 22		2	2
3TH80 31		3	1
3TH80 40		4	0
3TH82 44	双层	4	4
3TH82 53		5	3
3TH82 62		6	2
3TH82 71		7	1
3TH82 80		8	0

型号说明

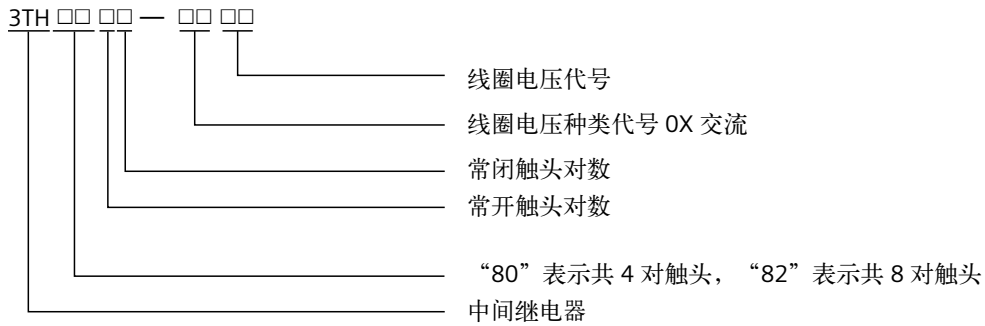

3TH 中间继电器

外型及安装尺寸

外型及安装尺寸

外型及安装尺寸 (mm)

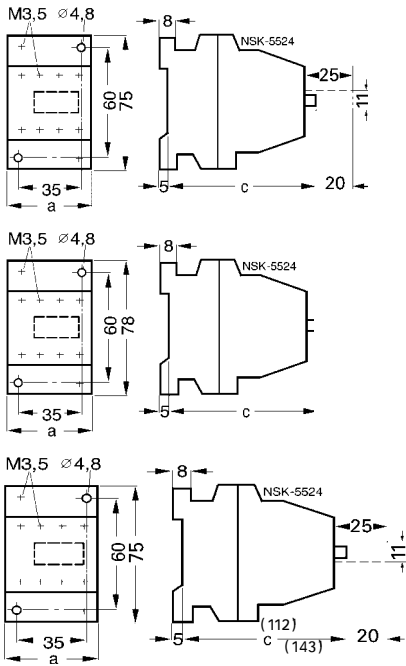

型号	a	c
3TH80	45	80
3TH82	45	95

安装位置

继电器必须安装在如下图所示的垂直表面上。

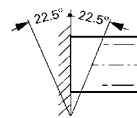
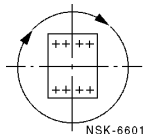

交流操作



控制电器产品
已经加入
西门子中低压
选型工具

- 西门子中低压选型工具包括电脑版，网页版，手机 APP 版
- 涵盖控制电器产品所有产品线的选型
- 可以实现接触器类产品的快速换型
- 简洁的查询功能，可以快速查询到产品信息及价格



西门子电气产品
事业部 - 工业
(EP-I)
客户服务云平台

西门子电气产品事业部 - 工业 (EP-I) 客户服务云平台



热线号码：4001506060



热线邮箱：cs.4001506060.cn@siemens.com



热线工作时间：周一至周五 8:15~17:15

西门子电气产品事业部-工业为您提供全方位的服务体验，您可以直接连线西门子专业的技术支持团队的工程师，探讨并获取各类技术支持，例如：产品参数，故障排查，调试指导，应用推荐以及接线指导等；您也可以申请现场支持，届时会有专业的服务团队为您提供现场故障排查，返厂检测维修等服务。

北方区

北京
北京市朝阳区望京中环南路7号
电话: 400 616 2020

包头
内蒙古自治区包头市昆区钢铁大街74号
国贸大厦2107室
电话: (0472) 590 8380

济南
山东省济南市舜耕路28号
舜耕山庄商务会所5层
电话: (0531) 8266 6088

青岛
山东省青岛市香港中路76号
颐中假日酒店4楼
电话: (0532) 8573 5888

烟台
山东省烟台市南大街9号
金都大厦16层1606室
电话: (0535) 212 1880

淄博
山东省淄博市张店区心环路6号
汇美领域A座2314室
电话: (0533) 218 7877

潍坊
山东省潍坊市奎文区四平路31号
舜飞大酒店2408房间
电话: (0536) 8221866

济宁
山东省济宁市任城区太白东路55号
万达写字楼1306室
电话: (0537) 239 6000

天津
天津市和平区南京路189号
津汇广场写字楼1401室
电话: (022) 8319 1666

唐山
河北省唐山市建设北路99号
火炬大厦1308室
电话: (0315) 317 9450/51

石家庄
河北省石家庄市中山东路303号
世贸广场酒店1309号
电话: (0311) 8669 5100

太原
山西省太原市府西街69号
国际贸易中心西塔16层1609B-1610室
电话: (0351) 868 9048

呼和浩特
内蒙古呼和浩特市乌兰察布西路
内蒙古饭店10层1022室
电话: (0471) 620 4133

东北区

沈阳
沈阳市沈河区青年大街1号
市府恒隆广场41层
电话: (024) 8251 8111

大连
辽宁省大连市高新园区
七贤岭广贤路117号
电话: (0411) 8369 9760

长春
吉林省长春市亚泰大街3218号
通钢国际大厦22层
电话: (0431) 8898 1100

哈尔滨
黑龙江省哈尔滨市南岗区红军街15号
奥威斯发展大厦30层A座
电话: (0451) 5300 9933

华西区

成都
四川省成都市高新区天华二路219号
天府软件园C6栋112楼
电话: (028) 6238 7888

重庆
重庆市渝中区邹容路68号
大都会商厦18层1807-1811
电话: (023) 6382 8919

贵阳
贵州省贵阳市南明区新华路126号
富中国际广场10楼E座
电话: (0851) 8551 0310

昆明
云南昆明市北京路155号
红塔大厦1204室
电话: (0871) 6315 8080

西安
西安市高新区天谷八路156号
西安软件新城二期A10, 2层
电话: (029) 8831 9898

乌鲁木齐
新疆乌鲁木齐市五一一路160号
新疆鸿福大饭店贵宾楼918室
电话: (0991) 582 1122

银川
银川市北京东路123号
太阳神大酒店A区1505房间
电话: (0951) 786 9866

兰州
甘肃省兰州市东岗西路589号
锦江阳光酒店2206室
电话: (0931) 888 5151

华东区

上海
上海杨浦区大连路500号
西门子上海中心
电话: 400 616 2020

杭州
浙江省杭州市西湖区杭大路15号
嘉华国际商务中心1505室
电话: (0571) 8765 2999

宁波
浙江省宁波市江东区沧海路1926号
上东国际2号楼2511室
电话: (0574) 8785 5377

绍兴
浙江省绍兴市越城区胜利东路375号
鼎盛时代大厦1105室
电话: (0575) 8820 1306

温州
浙江省温州市车站大道577号
财富中心1506室
电话: (0577) 8606 7091

南京
江苏省南京市中山路228号
地铁大厦18层
电话: (025) 8456 0550

扬州
江苏省扬州市邗江区博物馆路547号
德馨大厦1508室
电话: (0514) 8789 4566

扬中
江苏省扬中市前进北路52号
扬中宾馆明珠楼318室
电话: (0511) 8832 7566

徐州
江苏省徐州市泉山区科技大道
科技大厦713室
电话: (0516) 8370 8388

苏州
江苏省苏州市新加坡工业园苏华路2号
国际大厦11层17-19单元
电话: (0512) 8780 3615

无锡
江苏省无锡市县前东街1号
金陵大酒店2401-2402室
电话: (0510) 8273 6868

南通
江苏省南通市崇川区崇川路88号
国际贸易中心4006室
电话: (0513) 8102 9880

常州

江苏省常州市关河东路38号
九洲寰宇大厦989室
电话: (0519) 8989 5801

盐城
江苏省盐城市盐都区
华邦国际大厦A区2008室
电话: (0515) 8836 2680

昆山
江苏省昆山市前进东路399号
台协大厦1502室
电话: (0512) 5511 8321

华南区

广州
广东省广州市天河路208号
天河城侧粤海天河城大厦8-10层
电话: (020) 3718 2222

佛山
广东省佛山市南海区灯湖东路1号
友邦金融中心2座33楼J单元
电话: (0757) 8232 6710

珠海
广东省珠海市香洲区梅华西路166号
西藏大厦13层1303A号
电话: (0756) 335 6135

南宁
广西省南宁市青秀区民族大道131号
万豪酒店25层朱樾厅
电话: (0771) 552 0700

深圳
深圳前海前湾一路前海嘉里中心
T1-5楼市场部
电话: (0755) 2693 5188

东莞
广东省东莞市南城区宏远路1号
宏远大厦1510室
电话: (0769) 2240 9881

汕头
广东省汕头市金砂路96号
金海湾大酒店19楼1920室
电话: (0754) 8848 1196

海口
海南省海口市滨海大道69号
宝华海景大酒店803房
电话: (0898) 6678 8038

福州
福建省福州市晋安区王庄街道长乐中路3号
福晟国际中心21层
电话: (0591) 8750 0888

厦门
福建省厦门市禾厝垵189号
银行中心21层2111-2112室
电话: (0592) 268 5508

华中区

武汉
湖北省武汉市武昌区中南路99号
武汉保利大厦21楼2102室
电话: (027) 8548 6688

合肥
安徽省合肥市濉溪路278号
财富广场首座27层2701、2702室
电话: (0551) 6568 1299

宜昌
湖北省宜昌市东山大道95号
清江大厦2011室
电话: (0717) 631 9033

长沙
湖南省长沙市天心区湘江中路二段36号
华远国际中心24楼2416室
电话: (0731) 8446 7770

南昌
江西省南昌市北京西路88号
江信国际大厦14楼1403/1405室
电话: (0791) 8630 4866

郑州
河南省郑州市中原区中原中路220号
裕达国贸中心写字楼2506房间
电话: (0371) 6771 9110

洛阳
河南省洛阳市涧西区西苑路6号
友谊宾馆512室
电话: (0379) 6468 3519

技术支持与服务热线

技术培训
北京: (010) 6476 8958
上海: (021) 6281 5933
广州: (020) 3718 2012
武汉: (027) 8773 6238/8773 6248-601
沈阳: (024) 8251 8220
重庆: (023) 6381 8887

技术支持与服务热线
电话: 400 150 6060
E-mail: cs.4001506060.cn@siemens.com

公司热线

400 616 2020

直接扫描
获得本书
PDF文件



扫描关注
西门子中国
官方微信

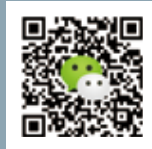

西门子（中国）有限公司
智能基础设施集团

如有变动，恕不事先通知
订货号：E20001-A8080-C200-V4-5D00
292-SH906732-05212

西门子公司版权所有

本宣传册中提供的信息只是对产品的一般说明和特性介绍。文中内容可能与实际应用的情况有所出入，并且可能会随着产品的进一步开发而发生变化。仅当相关合同条款中有明确规定时，西门子公司方有责任提供文中所述的产品特性。

宣传册中涉及的所有名称可能是西门子公司或其供应商的商标或产品名称，如果第三方擅自使用，可能会侵犯所有者的权利。